

Comando SPI RGB . RGBW | RF TOUCH (1 zona)

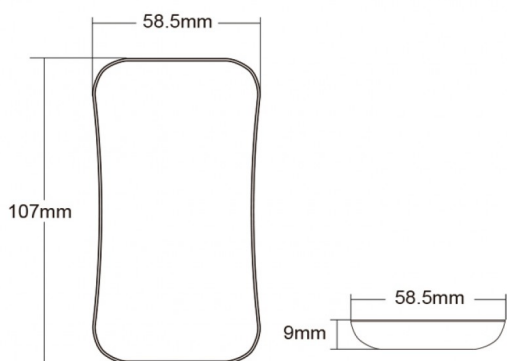

Imagem técnica



LDP-435-086-9

Para controladores Fita LED DIGITAL RGB, RGBW.

Círculo Touch de ajuste de cor ultra sensível.
Pode ser combinado com um ou mais controladores.
Pilha CR2032 (incluída). Opera com uma luz indicadora LED.

Caraterísticas técnicas

INPUT & OUTPUT

Sinal Output:	RF 2.4GHz
Tensão de Funcionamento:	3VDC (CR2032)
Corrente de Funcionamento:	< 5mA
Corrente Standby:	< 10uA
Tempo Standby:	1 ano
Distância de Controlo:	30m (sem barreiras)

AMBIENTE & DIMENSÕES

Ta:	-30°C ~ +55°C
Índice de Proteção:	IP20
Dimensões:	107mm x 58.5mm x 9mm

COMPATIBILIDADE

Controlador SPI RGB / RGBW:	LDP-435-038-9
Controlador SPI TUYA RGB / RGBW:	LDP-435-039-9

GARANTIA & CERTIFICAÇÃO

Garantia:	3 anos
Standard EMC:	ETSI EN 301 489-1 V2.2.3 ETSI EN 301 489-17 V3.2.4
Standard de Segurança LVD:	EN 62368-1:2020+A11:2020
Diretiva RED:	ETSI EN 300 328 V2.2.2
Certificação:	CE, EMC, LVD, RED